

Orbe

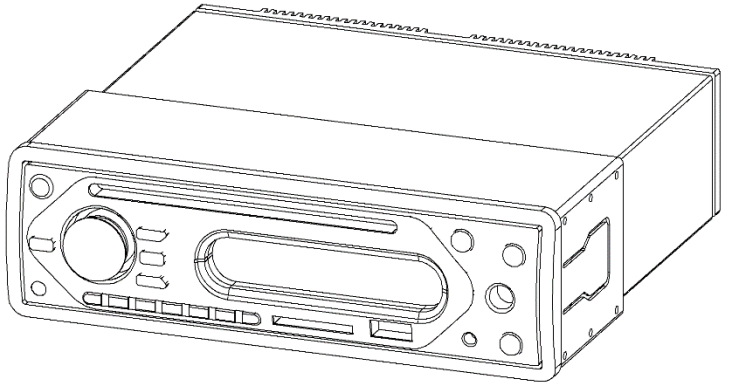

Manual do Usuário

DVD PLAYER MULTIFUNCIONAL COM
MICROFONE

OR4603

Índice

| | |
|--|-------------------------------|
| 1. Introdução | 3 |
| 2. Garantia | 3 |
| 3. Suporte e Assistência Técnica | 3 |
| 4. Recomendações | 4 |
| 5. Especificações Técnicas | 5 |
| 6. Descrição das Interfaces Físicas | 6 |
| 6.1 Dimensões..... | 6 |
| 6.2 Painel frontal..... | 7 |
| 6.3 Painel traseiro..... | 9 |
| 7. Conexões Traseira | 10 |
| 7.1 Conexão 1..... | 10 |
| 7.2 Conexão 2..... | 11 |
| 8. Acessórios | 12 |
| 8.1 Cabo de alimentação..... | 12 |
| 8.2 Cabo de saída do alto-falante..... | 12 |
| 8.3 Controle..... | 13 |
| 9. Controle | Erro! Indicador não definido. |
| 10. Avisos | 21 |
| 11. Fale conosco | 22 |

1. Introdução

Nossos produtos são fabricados com material de qualidade, alta tecnologia e design inovador, proporcionando maior conforto, segurança e comodidade. Os produtos Orbe complementam e valorizam todos os tipos de veículos. Desejamos que este produto venha proporcionar muita felicidade.

Para garantir o melhor desempenho na instalação e uso do seu produto é importante fazer a leitura deste manual, bem como seguir as instruções e recomendações apresentadas.

Equipe Orbe do Brasil

2. Garantia

Este produto dispõe de 12 (doze) meses de garantia, sendo 03 (três) meses de garantia legal* somados a 09 (nove) meses de garantia adicional. Para maiores informações consulte www.orbedobrasil.com.br.

*De acordo com o código de defesa do consumidor: garantia legal estabelecida na lei ordinária L8078/90 publicada em 09/11/1990 constante de 90 dias contados a partir da emissão da nota fiscal.

3. Suporte e Assistência Técnica

Para maiores informações sobre o funcionamento e/ou instalação deste produto, entre em contato com o nosso departamento de suporte e assistência técnica, através do telefone 0800 600 4947.

4. Recomendações



Antes de instalar e utilizar o produto, familiarize-se com todas as informações contidas neste manual. Guarde-o em local seguro, para que possa utilizá-lo futuramente.

Para evitar choque elétrico ou danos ao aparelho, não permita que nenhum dos itens fiquem úmidos ou molhados. Caso isso aconteça, desligue imediatamente os fios de alimentação. Jamais toque nos cabos de alimentação com as mãos molhadas.

Nunca conecte este equipamento diretamente à alimentação de carros, ônibus ou caminhões sem antes verificar a tensão de alimentação, que não pode ser superior à de funcionamento.

Atente-se para a correta conexão da alimentação, afim de evitar inversão de polaridade, o que pode causar danos ao produto, bem como verificar as proteções adequadas a sua tensão de funcionamento.

Para desfrutar do seu produto da melhor forma, é fundamental seguir as recomendações a seguir:

| | |
|---|---|
|  | <p>A instalação e/ou manutenção deste produto deve ser realizada por técnico devidamente capacitado, observado os critérios e requisitos legais de acordo com a NR-10. Tensão de trabalho DC9V ~16V. Nunca abrir o produto devido a risco de choque elétrico, além da possibilidade de danificar o mesmo.</p> |
|  | <p>Certifique-se de instalar o equipamento na tensão adequada conforme as especificações contidas neste documento. Evitar ambientes com temperaturas excessivas. Jamais obstruir as entradas de ar do produto que servem para dissipar o calor gerado durante a operação.</p> |

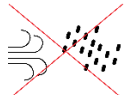
| | |
|---|--|
|  | <p>O armazenamento, manuseio e instalação do produto deve ser de forma a evitar contato com umidade ou gotículas de água, bem como poeira ou produtos similares.</p> |
|---|--|

Para maior segurança durante a operação, procure instalar os componentes, cabos e acessórios longe do alcance do motorista e dos passageiros.

Durante a necessidade da substituição de componentes, desligue o aparelho da alimentação.

5. Especificações Técnicas

Especificações técnicas do aparelho:

| | | |
|---------------------------------|---------------------------------|--|
| Alimentação | 24 V | Verificar se tensão do veículo corresponde a necessidade. |
| Corrente de alimentação máxima: | 10A | Verificar se a corrente do veículo corresponde a necessidade |
| Frequência radio: | FM vai de 87.7 MHz até 107.9 FM | AM vai de 530 KHz até 1.600 KHz. |
| Reposta de frequência: | 20Hz - 20KHz | |
| Taxa sinal ruído: | 90 dB | |

6. Descrição das Interfaces Físicas

6.1 Dimensões

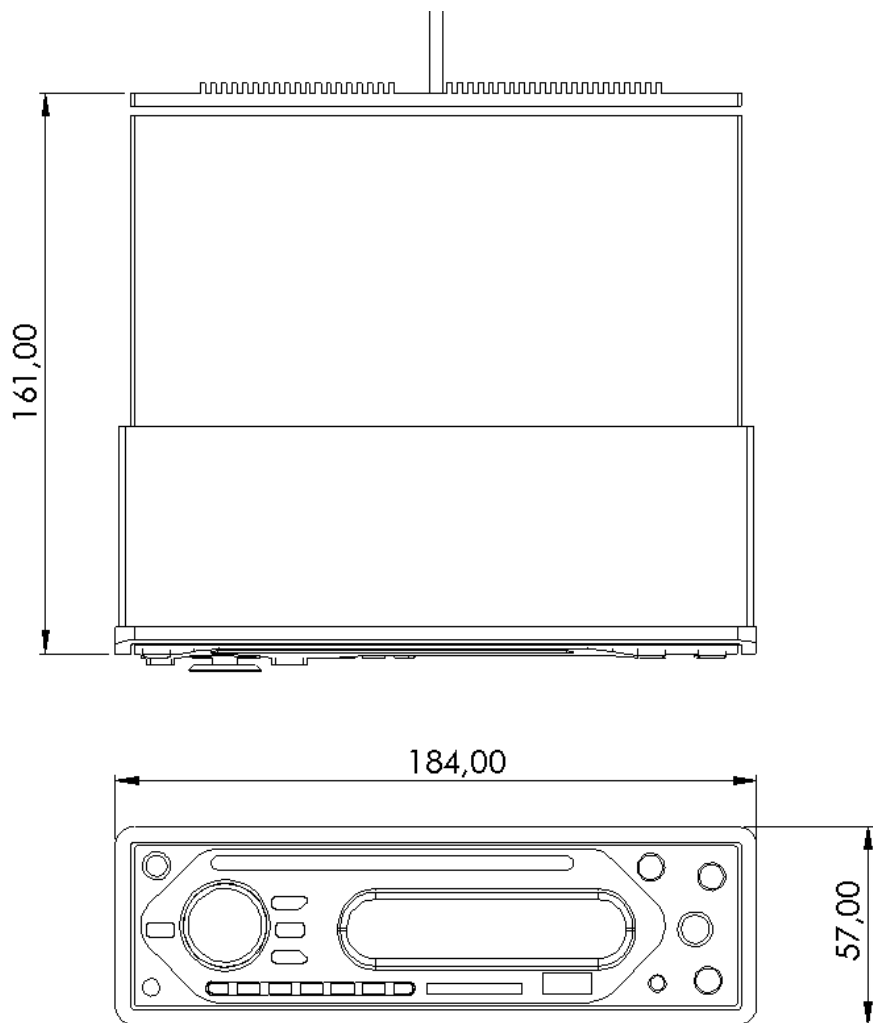

6.2 Painel frontal





| | |
|---|--|
|  | Botão liga e desliga. |
|  | Botão de controle de volume. |
|  | Botões de avanço de música ou vídeo. |
|  | Botão para a mudança das estações do rádio. |
|  | Botão para alterar entre as funções de rádio e vídeo. |
|  | Botão para escolha da primeira estação de rádio memorizada e para pausar música/vídeo. |
|  | Botão para escolha da segunda estação de rádio memorizada. |

| | |
|---|--|
|  | <p>Botão para escolha da terceira estação de rádio memorizada e para repetição de música/vídeo.</p> |
|  | <p>Botão para escolha da quarta estação de rádio memorizada e para reprodução aleatória de música/vídeo.</p> |
|  | <p>Botão para escolha da quinta estação de rádio memorizada e para voltar 10 músicas/vídeos.</p> |
|  | <p>Botão para escolha da sexta estação de rádio memorizada e para avançar 10 músicas/vídeos.</p> |
|  | <p>Botão para deixar no mudo o áudio.</p> |
|  | <p>Botão para retirar o eco do microfone.</p> |
|  | <p>Botão para desativar a saída 12v.</p> |
|  | <p>Entrada para microfone.</p> |
|  | <p>Entrada auxiliar.</p> |
|  | <p>Entrada USB.</p> |
|  | <p>Entrada SDcard.</p> |

6.3 Painel traseiro



| | |
|---|-------------------------|
|  | Fusível. |
|  | Entrada de alimentação. |
|  | Saída de áudio. |

7. Conexões Traseira

7.1 Conexão 1

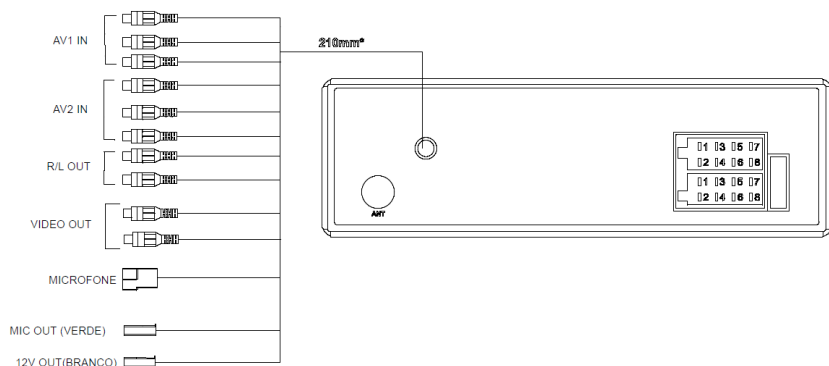

| | |
|-----------------|-----------------------------|
| AV 1 IN | Entrada de vídeo e áudio 1. |
| AV 2 IN | Entrada de vídeo e áudio 2. |
| R/L OUT | Saída de áudio. |
| VIDEO OUT | Saída de vídeo. |
| MICROFONE | Entrada microfone |
| MIC OUT (VERDE) | |
| 12 OUT (BRANCO) | Saída 12v para monitor |

7.2 Conexão 2

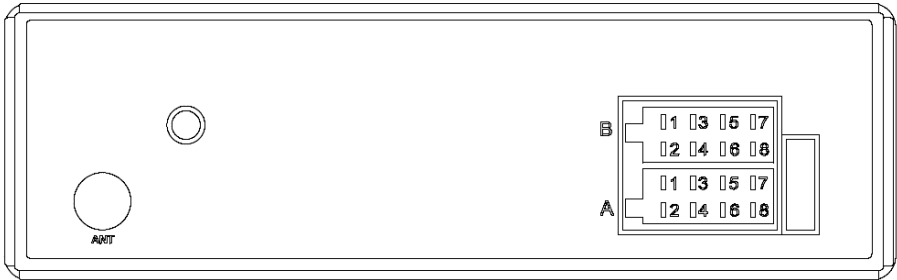

| | |
|----|--|
| A1 | NC |
| A2 | NC |
| A3 | NC |
| A4 | Pós-chave (Amarelo) |
| A5 | Antena (Azul) |
| A6 | NC |
| A7 | Positivo 12V (Vermelho) |
| A8 | GND (Preto) |
| B1 | Alto falante traseiro direito positivo (Roxo) |
| B2 | Alto falante traseiro direito negativo (Roxo/Preto) |
| B3 | Alto falante frontal direito positivo (Cinza) |
| B4 | Alto falante frontal direito negativo (Cinza/Preto) |
| B5 | Alto falante frontal esquerdo positivo (Branco) |
| B6 | Alto falante traseiro esquerdo negativo (Branco/Preto) |
| B7 | Alto falante traseiro esquerdo positivo (Verde) |
| B8 | Alto falante traseiro esquerdo negativo (Verde/Preto) |

8. Acessórios

8.1 Cabo de alimentação





8.2 Cabo de saída do alto-falante



8.3 Controle



| | | | |
|---|--|---------------|--|
| PWR | Liga e Desliga o aparelho. | AMSRPT | Auto armazenagem e função de digitalização em estações de rádio. |
|  | Pausa e reproduz os vídeos ou músicas. | Prog | Programa faixas/pastas ou títulos para reprodução |
|  | Deixa o volume de vídeos ou músicas no mudo. | Zoom | Dá o zoom nas imagens podendo ser de 1x, 2x ou 3x |

| | | | |
|--------------|--|--------------------|---|
| Band | Funciona para mudar as bandas de rádio. | RDM | Reprodução aleatória. |
| Title | Informa o título do disco. | VOL+ / VOL- | Ajusta o nível do volume. |
| Sub-t | Altera a legenda. | ⏮ ⏭ | Volta e avança o vídeo ou música. |
| Setup | Exibi o menu de configuração. | SEL | Seleciona áudio ou vídeo para a reprodução. |
| Angle | Altera o ângulo de visão do DVD. | PCB | Não está disponível. |
| Slow | Diminui a velocidade de reprodução. | OSD | Exibi as informações do disco durante a produção. |
| ↕ | Botões indicadores no menu. | Áudio | Troca a faixa de produção do áudio. |
| Enter | Faz a seleção no menu. | 1-0 | Numeral |
| ■ / ↶ | Seleciona um segmento específico para repetir. | Goto | Seleciona um tempo específico na playlist. |

9. Sistema Operacional

9.1 Sistema de Tv

Configuração do sistema de cor, recomendado utilizar no automático.



9.2 Proteção de tela

Protege a tela em modo ocioso



9.3 Vídeo

Selecione o tipo de resolução vídeo mais apropriado para a sua tela

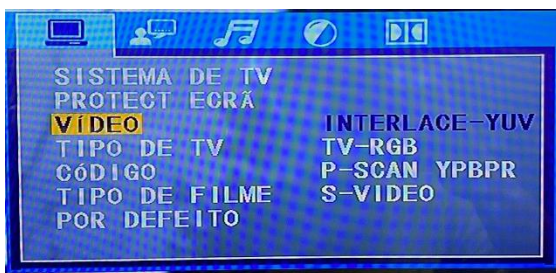

9.4 Tipo de Tv

Selecione o tamanho de vídeo mais apropriado para a sua tela

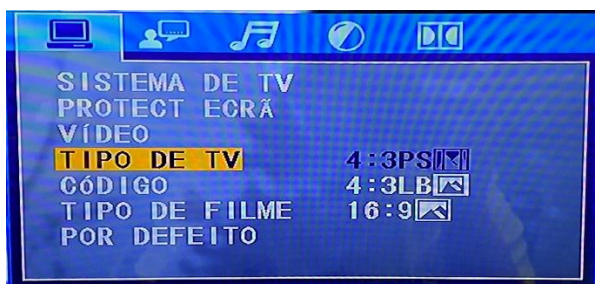

9.5 Código

Selecione a alteração de senha. Para alterar tem que digitar a senha atual (padrão de fábrica é 0000), após insira a nova senha.

9.6 Tipo de filme

Selecione a classificação de idade.

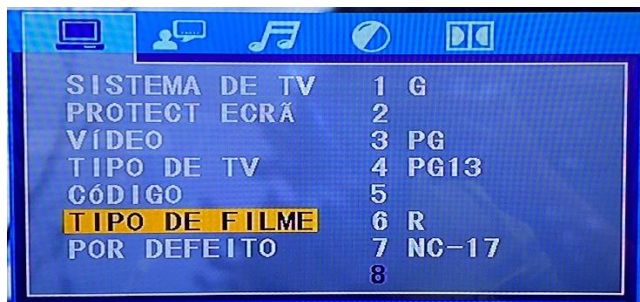

9.7 Por defeito

Restaura as definições de fábrica.

9.8 Idiomas OSD

Selecione o idioma desejado para o sistema de tv.



9.9 Ling da legend

Selecione o idioma desejado para legenda.



9.10 Linguagem do Menu. /

Selecione o idioma desejado para o menu do DVD



9.11 Ling do áudio.

Selecione o idioma desejado para a linguagem do vídeo.



9.12 Saída de áudio

Seleciona o tipo de saída de áudio, recomendado utilizar analógico.



9.13 Prologic

Seleciona o estilo de áudio para música ou filme.



9.14 Key

Ajusta o balanço do grave e agudo.



9.15 Brightness

Ajusta o brilho da imagem.

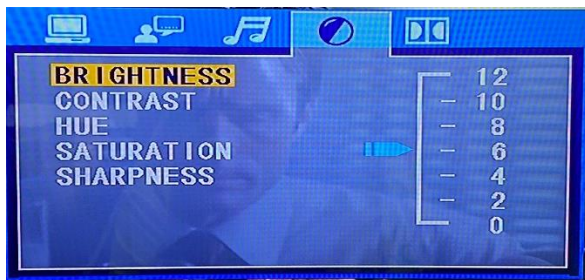

9.16 Contrast

Ajusta o contraste da imagem.

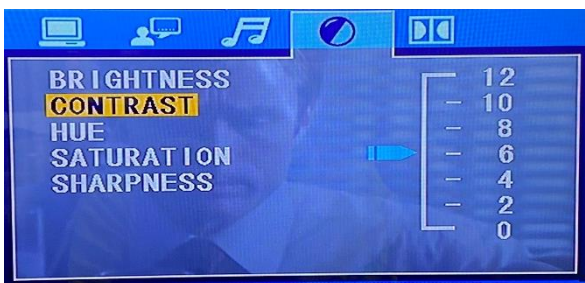

9.17 HUE

Ajusta a tonalidade da imagem.



9.18 Saturation

Ajusta a saturação da imagem.



9.19 Sharpness

Ajusta a nitidez da imagem.



9.20 Modo Op

Não disponível para esse dispositivo.

9.21 Dynamic Range

Não disponível para esse dispositivo.

9.22 Dual mono

Não disponível para esse dispositivo.

10. Tipos de Formatos de vídeo.

- Formato MP4
- 360P
- 640X360
- Codec de Vídeo: Mpeg

11. Avisos

As informações e imagens aqui contidas podem sofrer alterações sem aviso prévio.

12. Fale conosco

ESCRITÓRIO COMERCIAL

Rua Bolívar Pedrotti Melgare, 470

Bairro Interlagos

CEP: 95052-100

Caxias do Sul – RS

(54) 3229.1400 / 3025.4947

Assistência: 0800 600 4947

CENTRO DE DISTRIBUIÇÃO

Rodovia BR 280, n° 1881

Bairro Porto Grande

CEP: 89245-000

Araquari – SC

Acesse: www.orbedobrasil.com.br

Orbe

ORBE DO BRASIL ACESSÓRIOS
AUTOMOTIVOS LTDA

0800 600 4947

Rod. BR 280, KM 30, 1881

CEP: 89245-000

Araquari – SC

www.orbedobrasil.com.br